

Fiche Technique

L'ESPLANADE DU LAC
DIVONNE - LES - BAINS



Contacts

Direction : G r me Lormier

T l phone standard : 04.50 .99 .17 .70.

Adresse : 181, avenue de la plage.

01 120. Divonne les bains.

Site internet : www.esplanade du lac. fr.

Direction technique : Jean Michel Gardies

Tel. : 06. 75. 88.14 .92.

Mail : regie.esplanade@divonne.fr

jmgardies@Divonne.fr.

Apprentie technique : Laureline Flachet

Mail : lflachat@divonne.fr

Sommaire

Contacts	1
1. La salle – Grande scène.....	3
1.1. Jauge	3
1.2. Accès	3
2. Descriptif technique	4
2.1. Plateau	4
2.2. Equipement scénique.....	5
2.3. Equipement lumière	5
2.4. Equipement son	6
3. La petite scène	9
4. Loges artistes	9
5. Plan réseau	10

1. La salle – Grande scène

1.1. Jauge

459 places assises (fosse fermée)

498 places assises (fosse ouverte)

1.2. Accès

Accès Artistes : par l'entrée des artistes (côté stade nautique).

Accès tour bus : Parking réservé avec connexion 32A/tri (côté stade nautique).

Accès technique : Accès réservé accessible super lourd (côté stade nautique).

Quai de déchargement de plain-pied.
Porte 4.66m x 3.5m avec accès direct sur la scène.

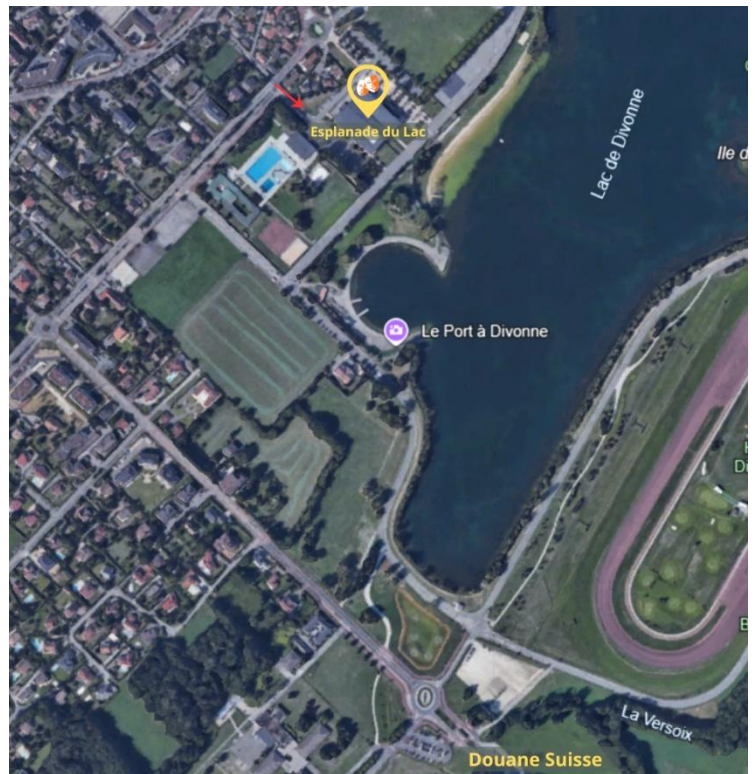

2. Descriptif technique

Afin de faire au mieux toutes les études d'implantation de votre spectacle dans notre salle, nous vous invitons à prendre connaissance des plans techniques et notamment du plan de coupe.

- [Plan EDL avec présentation](#) (dwg)
- [Plan de masse scène EDL](#) (pdf)
- [Plan de masse global EDL](#) (pdf)
- [Plan de masse secteur public grande scène EDL](#) (pdf)
- [Plan en coupe grande scène EDL](#) (pdf)
- [Plan en coupe grande scène EDL](#) (pdf)

Également disponible sur le site esplanadedulac.fr

2.1. Plateau

Plancher en bois sans pente, couvert de tapis de danse noir 500kg/m².

Fosse pour le public de 39 places pouvant être escamotée à la demande. Plancher sur ossature métal 600kg/m².

Ouverture

Ouverture mur à mur	17.62 m
Pendrillonnage à l'allemande : ouverture	15 m
Pendrillonnage à l'italienne : ouverture	11 à 14 m

Profondeur de la cage de scène

Du cadre de scène au fond de scène	12.46m
Du cadre au rideau de fond de scène	10.70m

Hauteur sous grill

Sous passerelle de scène	6.3m
Sous perche fixe	7.3m
Sous passerelle de salle	6.5m et 7.8 m

Grill composé de

Passerelles latérales	2
Passerelles axe j/c CMU 150DaN/ml	3
Passerelle de salle CMU 150 DaN/ml	2
Perches fixes CMU 100DaN répartie	15
Équipes mobiles CMU 250 DaN répartie	3
Supports en salle CMU 50 DaN répartie	2

Tubes mobiles sur rail pour pendrillon : dim 3 m. Orientable à 360°	2x5
Patiences fixes.	2
Rideau de scène motorisé, velours rouge, ouverture à la grecque	
Rideau de fond de scène manuel, velours noir, commande à jardin, ouv. à la grecque.	

2.2. Equipement scénique

Tissus

Frise velours noir. Dim 14 X 1,4 m.	6
Frises pendrillon. Dim 7x 2.9 m	2
Pendrillons velours noir. Dim 6,2 x 3 m.	10
Pendrillons velours noir. Dim 6.2 x 1.5 m	10
Pendrillons velours noir. Dim 7.3 x 1.5 m	10
Demi-fond velours noir. Dim 7.3 x 7m	2

Ecran

Cyclorama blanc rétro. Dim 11 x 6.5 m
Ecran Monoblox front project. Dim 5.08 x 2.74 m

Accroches mobiles

Échelles ASD, pour projecteur, modulables et mobiles	10
Diverses dimensions de tube diam.49 mm	

Plateau mobile

Praticables Samia 2 x 1m	20
--------------------------	----

Accessoires de scène mobile

Pieds 60 cm	80
Pieds 40 cm	80
Pieds 20 cm	80

2.3. Equipement lumière

Pupitre lumière

EOS Ion Xe wing 20	1
Congo kid 256 C	1
Chamsys Quick 20	1

Dimmers

3kw analogique RVE	60
Digiblocs 6 x 2 kw R.Juliat	4

Projecteurs

Par 64 lampes CP60, CP61, CP62	35
PC 1kw Hpc 310 R. Juliat	34
PC 2kw Hpc 329 R. Juliat	5
Dec 714 sx R.Juliat	5
Dec 713 sx R.Juliat	2
Dec Warp Adb 800w	14
Dec 614 s R.Juliat	4
Dec 613sx R.Juliat	5
Cyc3 Fc ovation Chauvet	10
Volet hpc 310	10
Minidec Mole Richardson	7
Dec source four junior ETC	3
Rogue R1X lyre wash leds rgbw 7 x 25 w	12
Wifly adj exr battery	3
Multi beam led Oxo	7
Platines de sol	30
Porte gobo Warp	10
Porte gobo dec R.Juliat	17
Iris dec R.Juliat	3
Splitter dmx enttec 4 x 5p	1
Splitter dmx enttec 4 x 5p	1

Pieds pour projecteurs

Pieds à crémaillère h mini : 1.2 m – 1.5 m max	6
Pieds à crémaillère h mini : 1.55- 3 m max	4

Machine à fumée

Tour hazer II	1
Unique 2.1	1
Ventilateur	1

2.4. Equipement son

Gestion système FOH : **Nexo Némo**

Gestion retour scène : L.A. controler

Gestion réseau son : Dante controler

Gestion switch réseau : Netgear engage

Chaque enceinte amplifiée séparément.

Fonctionnement optimal réseau AES 48kHz, **n'accepte pas le 96kHz**

Diffusion FOH : **Nexo**

Composée de :

Au cadre de scène

P15 pavillon dispersion asymétrique Vertical 50-90°/ horizontal 40°	2
L18	2
P8 (cluster central) pavillon de dispersion 100°hori/vertical	1

Au sol au cadre

P8 pavillon de dispersion asymétrique Vertical 60°/horizontal 110°	2
L18	2

Lip fill

Id 24	2
-------	---

Rappel de salle

P12 pavillon de dispersion asymétrique 50-90°vert/40°horizontal	3
---	---

Amplification Nexo

NxAmp	4
1 x NxAmp 4x2 MKII	2 x p15
1 x NxAmp 4x2 MKII	4 x L18
1 x NxAmp 4x 2MKII	3xP12+P8
1 x NxAmp 4x 2MKII	2xP8 +Id 24

Diffusion mobile

Dxr 15 yamaha Hp full range active	5
Dxs 15 yamaha caisson basse active	2
Ev ZXA1	2

Diffusion retour

mtd 112B L.Acoustic	2
X12 L.Acoustic	6
mpb 200 Amadeus	2

Amplification retour

L.Acoustic 4x	4
---------------	---

Console mixage

yamaha QI1 + carte Dante	1
Midas M32R live+ carte Dante	1
Lecteur CD Tascam	1

Patch

Rio yamaha 1608-D2	2
--------------------	---

Accessoires

Di BSS AR-133	5
---------------	---

Di Work DAC 111	1
Di system LD 112	1

Micros

shure beta 52E	1
Neumann Km 184	2
AKG C314	2
Sennheisser Md 421	1
Shure beta 58A	1
Shure Sm 57	3
Shure Sm 58 avec interrupteur	2
Shure Sm 58	3
Shure β87A	2
Sennheiser E904	4
DPA 4061	1
DPA 4060 core Omni noir	1
Kit SennheisereW 300 G3+ SK 300G3	1
AKG SE 300B C91 cardio	3
Shure Sm58 SLX2	2
Shure RX slx4/s10 (823-832MHz)	2
Shure émetteur slx-D2/858 main(J53-562-606)	1
Audio Technica ES 933	4
Mic Statique AT 853R + pince	2
Mic statique AT UR 853R+pince	2
Micro-conférence AT 859	3

Intercommie : Centrale Clearcom Freespeak II CC-FS2-Base2-5

Boitiers ceinture Clearcom Freespeak II CC-FS2-BP19-x4	5
--	---

Audio accessibilité

Système Opus OP 10STX 863.250 MHz5	
------------------------------------	--

Equipement vidéo

VP optoma ZU 1300 14400 lm laser Optique 1.52-2.92/0.75-0.95	1
vp Panasonic ultra courte focale PT-MZ 400 4000 lm	1
Extendeur Hdelite HDMI/RJ45 70m	2
Extendeurs/reciever Swissonic HdbaseT 100m	2
Extendeur émetteur Muxlab	2
Extendeurs reciever Muxlab	2
Câbles RJ45 Cat E6	

Câblage électrique

P17 mâle- 16A Femelle	37
16A mâle-P17 femelle	37
Multi 6C 10m P17 mâle-16A femelle	1
Y p17	27
Multi P17	4

Blocs 4 connecteurs 16A	10
-------------------------	----

Lest pain de fonte

5 kg	7
10kg	5
15kg	5
20 kg	4
20 kg	5

Chaussette	9
-------------------	---

3. La petite scène

La petite scène se trouve dans le hall du théâtre.

Dimension : 6.84 x 3.60 x 4m 0.6 m H

Equipement : 2 ponts alu face et contre

Son

mpb 200	2
Sb15M L.Acoustic	2
Lab gruppen 2600	
L.A 4 L.Acoustic	

Equipement annexe : 10 x 300

Tables plastique	10
Chaises plastique et métal noir	300

4. Loges artistes

Espace loge composé d'un espace commun (canapé, tables, catering, etc.), partagé avec la costumière.

2 loges pour 3 (canapé, miroirs, portant, douches, wc).

2 loges pour 2 (canapé, miroir, portants, sans point d'eau).

Le théâtre dispose d'une lingerie : lave-linge, sèche-linge, centrale vapeur, fer à repasser.

Pour toute demande d'un bureau de production ou d'un espace merchandising, merci de vous rapprocher de l'équipe accueil artiste.

5. Plan réseau

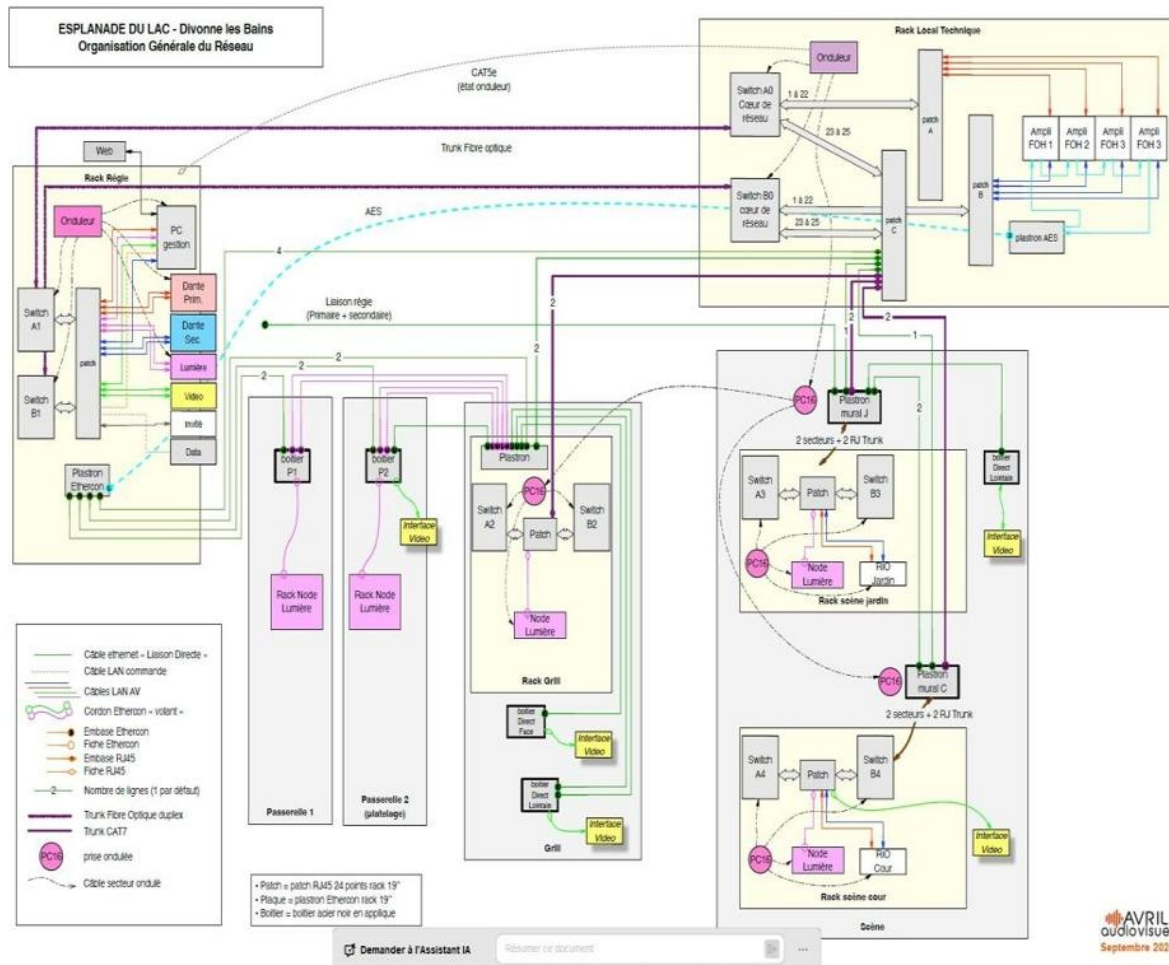

Réseau architecturé autour de trunk et switches Netgear. Interface de gestion Netgear. Node luminex. Interface de gestion Araneo. Ordinateur de gestion central situé en régie.